

interphone
cellularline

F3MC



MANUEL UTILISATEUR

Table des matières:

1. Introduction	4
2. Comment commencer	6
3. Configurations	9
4. Intercom	11
5. Téléphone / GPS	14
6. Musique	14

Chap. 1 – Introduction

1.1 Présentation

Nous vous remercions d'avoir choisi ce produit. Interphone F3MC est un dispositif Bluetooth® pour casque pour l'occupation et la communication en mode sans fil entre le pilote et le passager.

Interphone F3MC peut être installé sur la plupart des casques au moyen d'une bride d'accrochage/décrochage rapide.

La forme ergonomique de la centrale facilite l'utilisation des touches même en portant des gants.

Interphone F3MC est certifié pour résister aux intempéries, avec niveau de protection "IP67" (en utilisant la colle à sceller fournie en dotation).

1.2 Caractéristiques principales

1. **Intercom:** Interphone F3MC permet au pilote et au passager de communiquer entre eux.
2. **Téléphone:** Interphone F3MC dispose de deux canaux Bluetooth®, pour pouvoir utiliser jusqu'à deux dispositifs simultanément (téléphones portables/navigateurs GPS).
3. **Musique:** Interphone F3MC peut reproduire des sources audio via Bluetooth®, à travers les profils A2DP et AVRCP (smartphones, MP3 player, etc.).
4. **Menu vocal:** Interphone F3MC est doté d'une voix guide, qui assiste l'utilisateur pendant l'utilisation des différentes fonctions et dans la navigation des menus.

1.3 Contenu de l'emballage



Fig.1

- | | |
|------------------------------------|--|
| A. Centrale Bluetooth® | F. Série de velcros pour haut-parleurs/micro + pièce de rechange POP anti-vent |
| B. Micro pour casque intégral | G. Plaquettes de fixation + tournevis |
| C. Micro pour casque jet/modulaire | H. Câble de recharge USB |
| D. Haut-parleur gauche | I. Câble USB pour l'actualisation |
| E. Haut-parleur droit | J. Guide rapide |

Pour l'installation du système dans le casque, consulter le guide rapide, contenu dans l'emballage (et téléchargeable en ligne) ou bien les vidéos publiés dans la section TUTORIALS du site Interphone www.interphone.com.

Chap. 2 – Comment commencer

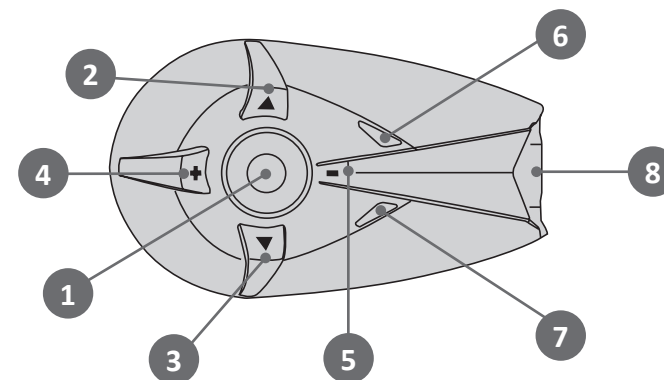

Fig. 2

- | | |
|-----|-------------------------------|
| (1) | Touche MFB |
| (2) | Bouton HAUT |
| (3) | Bouton BAS |
| (4) | Bouton volume + |
| (5) | Bouton volume - |
| (6) | Led bleue |
| (7) | Led rouge/verte/orange |
| (8) | Connecteur centrale |

2.1 Commandes principales (Fig. 2)

Activation	Appuyer sur le bouton MFB (1), la led (6) s'éclaire.
Arrêt	Maintenir le bouton MFB (1) appuyé jusqu'au message vocal "Interphone éteint". La led (7) restera éclairée, en rouge, pendant quelques secondes.
Volume	Appuyer sur les boutons (4) pour augmenter et (5) pour diminuer le volume.
Mute	Appuyer sur le bouton (5) pendant 2 secondes environ.
Menu	Appuyer sur les boutons (2) et (3) pour faire défiler les différentes options du menu. Appuyer sur le bouton MFB (1) pour accéder à un menu. Une fois à l'intérieur d'un menu, une pression courte du bouton MFB ramènera le dispositif au menu "INTERCOM" en mode veille.

2.2 Indication des leds (Fig. 2)

Veille	La led BLEUE (6) clignote toutes les 3 secondes environ.
Intercom actif	La led BLEUE (6) reste éclairée en mode fixe.
Interphone connecté avec le téléphone/GPS	La led BLEUE (6) émet un double clignotement toutes les 3 secondes environ.
Recherche d'un autre dispositif Bluetooth® (Pairing)	Les leds BLEUE (6) et ROUGE (7) clignotent en mode alterné.
Charge	La led (7) s'éclaire en ORANGE. La led (7) s'éclaire en VERT une fois la charge complétée.
Batterie déchargée	La led (7) s'éclaire en ROUGE.

2.3 Première activation (seulement pour la version à double centrale)

Pour éclairer le dispositif appuyer sur le bouton MFB (1) des deux centrales. Les centrales sont déjà couplées entre-elles par l'usine. Attendre le message vocal dans sa propre langue, confirmer la langue en appuyant sur le bouton MFB (1). Successivement les deux centrales se mettront en mode veille "INTERCOM" (Chap. 4).

2.4 Première activation (seulement pour la version à centrale simple)

Pour éclairer le dispositif, appuyer sur le bouton MFB (1). Attendre le message vocal dans sa propre langue, confirmer la langue en appuyant sur le bouton MFB (1).

Le dispositif se mettra en "MODE COUPLAGE", voici les sélections possibles:

- Une pression courte sur le bouton MFB (1) – couplage téléphone ou navigateur GPS.
- Une pression courte sur le bouton HAUT (2) – couplage intercom avec des dispositifs Interphone.
- Une pression courte sur le bouton BAS (3) – couplage intercom avec des dispositifs d'autres marques (ANYCOM).
- Une pression longue, jusqu'au bip, MFB (1) – pour annuler le "MODE COUPLAGE". Le dispositif se mettra en mode veille – "INTERCOM" (Chap. 4) et la led BLEU (6) clignote toutes les 3 secondes.

2.5 Configuration de la langue (après la première mise en marche):

Quand F3MC est en mode veille (led BLEUE (6) clignotante), appuyer sur le bouton HAUT (2) puis sur le bouton MFB (1) pour activer le menu "RÉGLAGE". Appuyer de nouveau sur le bouton HAUT (2), en sélectionnant l'option "SÉLECTION DE LA LANGUE", attendre que la voix guide parle dans la langue souhaitée et appuyer sur le bouton central MFB (1) pour confirmer la langue.

En cas de sélection ERRONÉE de la langue, suivre la procédure suivante:



1. Éteindre F3MC.
2. Éclairer à nouveau F3MC.
3. Appuyer une fois sur le bouton HAUT (2).
4. Appuyer une fois sur le bouton MFB.
5. Appuyer une fois sur le bouton HAUT (2).
6. Appuyer sur le bouton MFB quand la voix parle dans la langue souhaitée.

2.6 Priorité d'écoute

F3MC utilise, pour gérer les différentes fonctions, l'ordre de priorité suivant:

1. Téléphone portable
2. Intercom
3. Source audio Bluetooth® A2DP (Smartphone/Lecteur MP3)

Cet ordre est utilisé par F3MC pour gérer l'utilisation simultanée de plusieurs fonctions et pour décider la fonction à interrompre.

Exemples:

- si l'on reçoit un appel pendant l'écoute de la musique, celle-ci est interrompue en passant automatiquement à l'audio du téléphone.
- si l'on reçoit un appel intercom pendant un appel, celui-ci ne sera pas interrompu; l'utilisateur qui lance l'appel intercom écoutera un message vocal signalant que la connexion ne peut être effectuée.

Chap. 3 – Configurations

F3MC peut être facilement personnalisé. Quand F3MC est en mode veille (led BLEUE (6) clignotante), appuyer sur le bouton HAUT (2) puis sur le bouton MFB pour activer le menu “RÉGLAGE”, en accédant ainsi aux personnalisations possibles fig. 3.

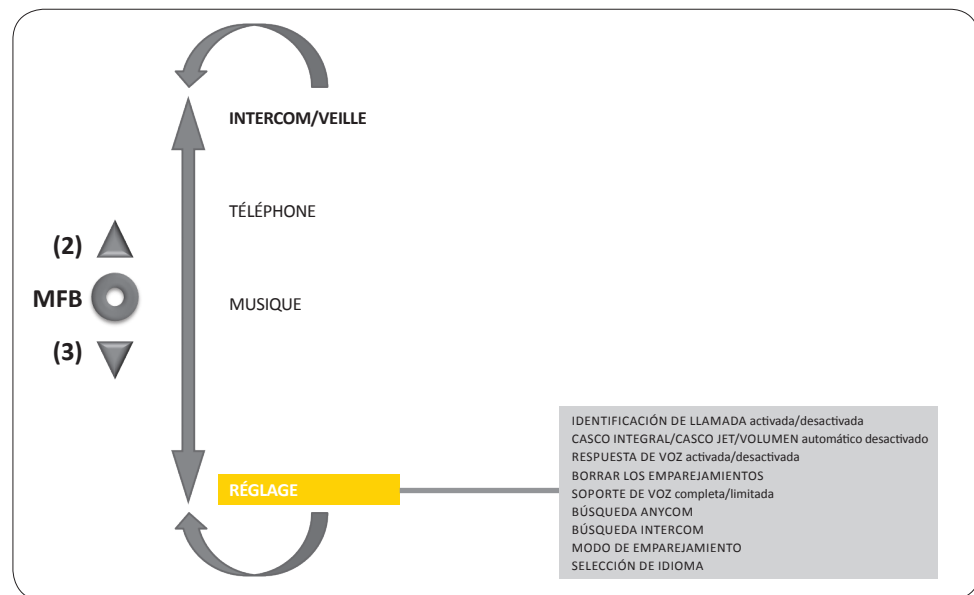

Fig. 3

3.1 Configurations du système

Après avoir accédé au menu “RÉGLAGE”, faire défiler les options à l’aide des touches HAUT (2) et BAS (3) jusqu’à celle souhaitée.

Appuyer sur le bouton MFB (1) jusqu’au bip pour changer la configuration ou activer une commande de configuration.

- **ANNONCE DU NOM DE L’APPELANT**: en cas de réception d’un appel téléphonique, F3MC peut prononcer le nom de l’appelant. On peut **activer/désactiver** cette fonction.
- **VOLUME AUTOMATIQUE: (CASQUE INTÉGRAL/CASQUE JET/DÉSACTIVÉ)**: F3MC peut régler automatiquement le volume d’écoute selon le type de casque utilisé. La fonction peut être complètement désactivée, dans ce cas l’utilisateur devra régler manuellement le volume. Le niveau audio maximum s’obtient avec **VOLUME AUTOMATIQUE DÉSACTIVÉ**.
- **DÉCROCHAGE VOCAL**: en cas de réception d’un appel téléphonique, l’utilisateur peut répondre à l’appel avec une simple commande vocale. On peut **activer/désactiver** cette fonction.
- **EFFACER LES PAIRAGES**: cette fonction est utilisée pour effacer tous les dispositifs précédemment couplés de la mémoire du F3MC. Au premier rallumage, après avoir effacé les couplages, F3MC se mettra automatiquement en mode pairage illustrée au chap. 2.4.
- **ASSISTANCE VOCALE**: F3MC prévoit deux services d’assistance vocale: un **COMPLET** pour les utilisateurs inexperts et l’autre **RÉDUIT** pour les utilisateurs experts. On peut **sélectionner** un des deux services.
- **RECHERCHE ANYCOM**: permet d’activer la recherche des interphones Bluetooth® d’autres marques.
- **RECHERCHE INTERCOM**: permet d’activer la recherche des interphones de la marque Interphone.
- **MODE PAIRAGE**: permet d’activer la recherche des dispositifs Bluetooth® différents d’interphones tels que GPS, téléphones portables, lecteur MP3, etc.
- **SÉLECTION DE LA LANGUE**: permet de sélectionner la langue. Attendre que la voix guide parle dans la langue souhaitée et appuyer sur le bouton MFB (1) pour confirmer la langue.

Chap. 4 – Intercom

F3MC permet la communication interphonique duplex (INTERCOM) entre le pilote et le passager.

4.1 Couplage

Avant de lancer la communication entre interphones il faut coupler les différents dispositifs, ce processus devra être effectué une seule fois.

Par la suite F3MC reconnaîtra automatiquement les dispositifs précédemment couplés.

F3MC est compatible avec toute la gamme INTERPHONE (même les séries précédentes) et grâce à la fonction ANYCOM il est aussi compatible avec les interphones d'autres marques.

Chaque F3MC peut être couplé à un seul interphone supplémentaire.



Si un dispositif F3MC est déjà couplé, en ajoutant un autre couplage celui-ci remplacera le couplage du dispositif précédent.

4.1.1 Couplage à un autre dispositif INTERPHONE SÉRIE MC

Quand les dispositifs sont en mode veille (led BLEUE (6) clignotante):

1. Appuyer, sur sa propre unité F3MC, sur le bouton HAUT (2) puis sur le bouton MFB (1) pour activer le menu "RÉGLAGE".
2. appuyer trois fois de suite sur le bouton HAUT (2) jusqu'à sélectionner la fonction "RECHERCHE INTERCOM", appuyer sur le bouton MFB (1) jusqu'au bip pour activer la recherche.
3. appuyer, sur la deuxième unité F3MC, sur le bouton HAUT (2) puis sur le bouton MFB (1) pour activer le menu "RÉGLAGE".
4. appuyer encore deux fois de suite sur le bouton HAUT (2), l'unité MC se mettra en "MODE DE COUPLAGE".
5. après quelques secondes les centrales seront couplées, la communication interphonique sera automatiquement activée (led BLEUE (6) éclairée). Pour couper la communication interphonique, appuyer brièvement sur le bouton MFB (1) sur une des deux centrales.

4.1.2 Couplage à un dispositif INTERPHONE SÉRIE PRÉCÉDENTES

Quand l'unité personnelle F3MC est en mode veille (led BLEUE (6) clignotante):

1. appuyer sur le bouton HAUT (2) puis sur le bouton MFB (1) pour activer le menu "RÉGLAGE".
2. appuyer trois fois de suite sur le bouton HAUT (2) jusqu'à sélectionner la fonction "RECHERCHE INTERCOM", appuyer sur le bouton MFB (1) jusqu'au bip pour activer la recherche.
3. sur la deuxième centrale Interphone (séries précédentes à "MC"), éteinte, maintenir le bouton MFB jusqu'au clignotement alterné des leds rouge/bleue.
4. après quelques secondes les centrales seront couplées, la communication interphonique sera automatiquement activée (led BLEUE (6) éclairée). Pour couper la communication interphonique, appuyer brièvement sur le bouton MFB (1) sur une des deux centrales.

4.1.3 Couplage à un dispositif d'une AUTRE MARQUE (non Interphone) - ANYCOM

Quand l'unité personnelle F3MC est en mode veille (led BLEUE (6) clignotante):

1. appuyer sur le bouton HAUT (2) puis sur le bouton MFB pour activer le menu "RÉGLAGE".
2. appuyer quatre fois de suite sur le bouton HAUT (2) jusqu'à sélectionner la fonction "RECHERCHE ANYCOM", appuyer sur le bouton MFB (1) jusqu'au bip pour activer la recherche.
3. Sur la deuxième centrale **NON** Interphone lancer le mode de recherche/couplage du téléphone, consulter le mode d'emploi de l'interphone que l'on souhaite coupler.
4. Après quelques secondes les centrales seront couplées, la communication interphonique sera automatiquement activée (led BLEUE (6) éclairée). Pour interrompre la communication interphonique appuyer brièvement sur le bouton MFB (1) sur le F3MC.

4.2 Conversation intercom à deux unités (depuis menu "INTERCOM")

Pour effectuer une conversation intercom entre le F3MC personnel (centrale 1 fig. 4) et un autre interphone (centrale 2 fig. 4) suivre les instructions suivantes:

1. Coupler les centrales 1 et 2 (chap. 4.1.1/4.1.2/4.1.3), cette opération s'impose seulement la première fois.
2. Quand l'unité F3MC est en mode veille (led BLEUE (6) clignotante), appuyer sur le bouton central MFB (1), on entendra un message vocal d'activation intercom, la led BLEUE (6) de la centrale F3MC s'éclaire. Pour interrompre la communication intercom, appuyer de nouveau sur le bouton central MFB (1) de l'unité F3MC, les centrales se remettront en mode veille.

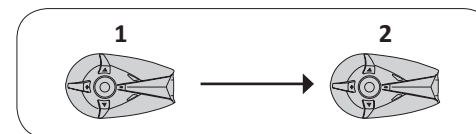

Fig. 4

4.3 Avertissements et conseils

Une fois le canal intercom activé, la communication reste active jusqu'à l'interruption manuelle. Nous conseillons de suspendre la conversation interphonique, dans le cas où elle-ci ne serait pas nécessaire, pour optimiser la durée de la batterie.

Si F3MC est en communication intercom avec un autre F3MC, il pourra se connecter simultanément à un seul dispositif Bluetooth® (téléphones, GPS, etc.) supplémentaire.

La qualité audio de la fonction "INTERCOM" est fortement influencée par:

- installation correcte des hauts-parleurs et micro à l'intérieur du propre casque.
- alentours (perturbations électromagnétiques, obstacles naturels, etc).
- caractéristiques de protection aérodynamiques de sa propre moto.
- type de casque utilisé.

Chap. 5 – Téléphone/GPS

F3MC peut être utilisé en couplage avec des dispositifs Bluetooth®, tels que téléphones portables, GPS, lecteurs MP3.

À chaque F3MC on peut connecter, simultanément, un maximum de deux dispositifs Bluetooth®.

5.1 Couplage

Avant d'utiliser F3MC avec ces dispositifs il faut effectuer le couplage, ce processus devra être effectué une seule fois.

Successivement F3MC reconnaîtra automatiquement les dispositifs précédemment couplés et se connectera automatiquement.





Procédure de couplage

1. Activer la fonction Bluetooth® sur le téléphone / GPS / lecteur MP3 (consulter le manuel du dispositif pour plus de détails).
2. Quand F3MC est en mode veille (led BLEUE (6) clignotante), appuyer sur le bouton HAUT (2) puis sur le bouton MFB (1) pour activer le menu "RÉGLAGE". Appuyer encore deux fois sur le bouton HAUT (2), l'unité F3MC se mettra en "MODE DE COUPLAGE".
3. Lancer la recherche de nouveaux dispositifs Bluetooth® sur le téléphone / GPS / lecteur MP3.
4. Après quelques secondes le dispositif en recherche affichera "Interphone F3MC". Sélectionner cette option.
5. Si un PIN ou un code est demandé, insérer 0000 (quatre fois zéro).
6. Le guide vocal de F3MC confirmera le couplage avec le message "LE PAIRAGE EST RÉUSSI, VOTRE TÉLÉPHONE EST CONNECTÉ". F3MC passera en mode veille, la led BLEUE (6) émettra un double clignotement toutes les trois secondes.
7. Dans le cas où le dispositif Bluetooth® demande l'autorisation à l'accès au répertoire, confirmer.

Si l'on souhaite coupler un deuxième dispositif, répéter la procédure en commençant de l'étape n° 1).



5.2 Utilisation d'un téléphone avec appel entrant

Comme précisé dans le chapitre 2.6, l'appel téléphonique a une priorité plus élevée par rapport à n'importe quelle autre fonction de F3MC. En cas de réception d'un appel, utiliser les commandes illustrées dans le tableau suivant:

Répondre à un appel		En cas d'appel entrant, appuyer sur le bouton MFB (1) ou prononcer un mot à voix haute (en cas de décrochage vocal activé Voir chap. 3.1)
Terminer un appel		Pour terminer un appel appuyer sur le bouton MFB (1) ou attendre que l'autre personne termine l'appel.
Refuser un appel		En cas d'appel entrant, appuyer sur le bouton BAS (3) pour refuser. En alternative, si l'on ne répond pas, l'appel sera refusé automatiquement après environ 15 secondes.
Arrêter la sonnerie		En cas d'appel entrant, appuyer sur le bouton HAUT (2) pour arrêter la sonnerie.

5.3 Utilisation des fonctions du téléphone

Les fonctions téléphoniques sont accessibles en entrant dans le menu "TÉLÉPHONE" de F3MC. Quand F3MC est en mode veille (led BLEUE (6) clignotante), appuyer une fois sur le bouton HAUT (3) puis sur le bouton MFB (1) pour activer le menu "TÉLÉPHONE".

Rappel du dernier numéro en cours		Appuyer sur le bouton HAUT (2) pour rappeler le dernier numéro.
numérotation vocale		Appuyer sur le bouton HAUT (3) pour activer la numérotation vocale en suivant les instructions du portable.

5.4 Avertissements et conseils d'utilisation du téléphone

Si deux portables différents sont couplés et connectés simultanément, les fonctions "**Rappel du dernier numéro en cours**" e "**numérotation vocale**" pourront être utilisées seulement par le premier téléphone connecté.

Pour utiliser la fonction "**Appel vocal**", **une connexion Internet pourrait s'avérer nécessaire sur le portable**.

La fonction "**numérotation vocale**" pourrait ne pas être supportée par le téléphone portable (pour plus de détails, consulter le manuel du dispositif).

Depuis le menu "RÉGLAGE" on peut configurer deux paramètres pour l'utilisation du téléphone (ANNONCE DU NOM DE L'APPELANT et DÉCROCHAGE VOCAL); pour plus de détails consulter le chap. 3.1.

Depuis le menu "TÉLÉPHONE", on peut passer en mode veille (led BLEUE (6) clignotante, menu "INTERCOM"), en appuyant sur le bouton MFB (1).

5.5 GPS

Après avoir couplé F3MC au GPS (chap. 5.1) on peut écouter les indications vocales transmises par le navigateur. Pendant la communication intercom le GPS (si prévu) interrompra la conversation toutes les fois qu'il devra transmettre une indication vocale.



Attention: vérifier que le GPS soit compatible avec les écouteurs Bluetooth®, c'est-à-dire qu'il supporte le profil Bluetooth® HFP. Pour de plus amples informations, consulter le manuel utilisateur du GPS. F3MC utilise le profil Bluetooth® HFP pour gérer la connexion à une unité GPS.

Les navigateurs intégrés dans les Smartphones en utilisant le profil A2DP pour transmettre les indications routières, ce profil ne permet pas l'interruption de la conversation intercom.



Les navigateurs commercialisés pour l'utilisation en voiture ne sont généralement pas équipés de profil Bluetooth® HFP. Pour cette raison, ces dispositifs ne peuvent pas transmettre les indications vocales aux écouteurs Bluetooth®. Pour de plus amples informations, consulter le manuel utilisateur du GPS.

Chap. 6 – Musique

F3MC permet d'écouter la musique transmise par les dispositifs Bluetooth® (smartphones, lecteurs MP3, etc..) dotés de profil A2DP. Pour reproduire la musique il faut coupler les dispositifs à F3MC (Chap. 5.1)

6.1 Reproduction de la musique

Quand F3MC est en mode veille (led BLEUE (6) clignotante), appuyer trois fois de suite sur le bouton BAS puis sur le bouton MFB (1) pour activer le menu "MUSIQUE".

Lecture/Pause		Appuyer sur le bouton jusqu'au bip pour lire/arrêter la musique.
Changer de piste audio		Appuyer sur le bouton HAUT (2) ou BAS (3) pour sélectionner la piste audio suivante ou celle précédente.



Pendant l'écoute de la musique on peut passer en mode veille (led BLEUE (6) clignotante, menu "INTERCOM"), en appuyant sur le bouton MFB. Pour reprendre la lecture musicale il faudra revenir au menu "MUSIQUE", en suivant les instructions en début de chapitre.

6.2 Partage de la musique

F3MC est doté de la fonction "SONG SHARING", qui permet de partager la musique avec un autre Interphone MC.

Lancer/Interrompre le partage		Appuyer sur le bouton HAUT (2) jusqu'au bip pour démarrer/arrêter le partage de la musique avec Interphone A (unité n° 2 chap. 4.2 - Fig. 4)
--------------------------------------	---	--

La communication intercom peut être lancée pendant le partage de la musique. Utiliser pour cela les commandes du tableau suivant.

Sur la centrale MC qui partage la musique		Appuyer sur le bouton MFB pour accéder au menu INTERCOM. Appuyer de nouveau sur le bouton MFB pour lancer un appel intercom.
Sur la centrale MC qui reçoit la musique		Appuyer sur le bouton MFB pour lancer un appel intercom.

6.3 Avertissements et conseils pour la fonction "MUSIQUE"

- Seulement les dispositifs Bluetooth® dotés de profil A2DP peuvent transmettre la musique stéréo vers F3MC.
- Seulement les dispositifs Bluetooth® dotés de profil AVRCP peuvent être commandés à distance par F3MC.
- Le partage de la musique ne peut être utilisé pour partager d'autres sources audio, comme par exemple GPS, Téléphone ou Intercom.
- Le partage de la musique est optimisé pour l'utilisation entre les dispositifs Interphone de la gamme MC. Pendant l'utilisation de la fonction avec d'autres dispositifs, la qualité d'écoute dans le récepteur pourrait ne pas être excellente.
- La qualité de l'audio de la musique dépend de la source audio (bitrate et codec du fichier audio, qualité du lecteur Bluetooth®, etc.).

Appendice 1

Schéma du menu du dispositif.

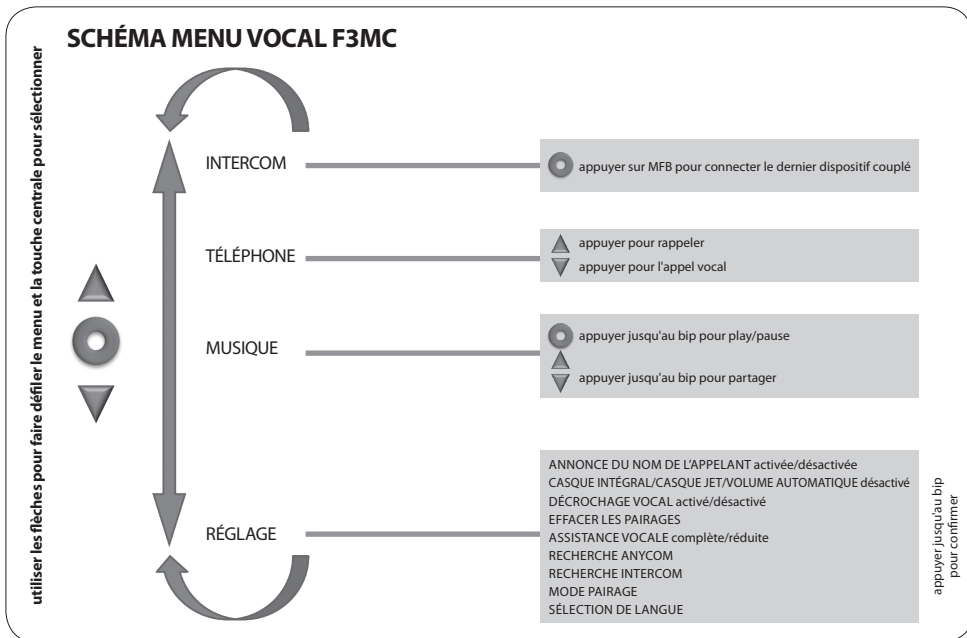

Spécifications techniques			
Conformité Bluetooth®:	Bluetooth® v. 3.0 - Classe II		
Profils Bluetooth® compatibles:	HFP	A2DP	AVRCP
Dimensions mm:	60x80x30		
Poids:	44 g		
Portée:	Jusqu'à 10 mètres		
Durée en conversation:	12 h		
Durée en mode veille:	700 h		
Temps de recharge:	3 h		
Type de batterie:	Rechargeable aux ions de lithium		



INSTRUCTIONS POUR L'ÉLIMINATION DES APPAREILS MÉNAGERS
(Applicable dans les pays de l'Union Européenne et dans ceux appliquant les systèmes de collecte sélective)

Le symbole sur le produit ou sur la documentation indique que le produit ne doit pas être jeté avec les autres déchets domestiques à la fin de sa durée de vie. Pour éviter les éventuels dommages à l'environnement ou à la santé causés par l'élimination inopportune des déchets, nous invitons l'utilisateur à séparer ce produit des autres types de déchets et de recycler de façon responsable pour favoriser la réutilisation des ressources matérielles.

Les utilisateurs domestiques sont invités à contacter le revendeur auprès duquel a été effectué l'achat ou le bureau local préposé pour toutes les informations relatives à la collecte sélective et au recyclage pour ce genre de produit. Les sociétés utilisatrices sont invitées à contacter leur fournisseur et vérifier les termes et les conditions du contrat d'achat. Ce produit ne doit pas être jeté avec les autres déchets commerciaux. Ce produit a une batterie à l'intérieur qui ne peut être remplacée par l'utilisateur, ne jamais essayer d'ouvrir le dispositif ou d'enlever la batterie ceci pourrait provoquer des dysfonctionnements et endommager irrémédiablement le produit. En cas d'élimination du produit nous vous prions de contacter la collectivité locale des déchets pour faire remplacer la batterie. La batterie contenue à l'intérieur du dispositif a été conçue pour être utilisée pendant toute la durée de vie du produit.

CE 0560

Ce produit est marqué CE conformément aux dispositions des directives R&TTE (1999/5/CE) et LSDEEE (2011/65/UE). Cellular Italia S.p.A. déclare que ce produit est conforme aux exigences requises et aux autres dispositions importantes prévues par les directives 1999/5/CE et 2011/65/UE. Toute variation ou modification au dispositif est strictement interdite. Toute variation ou modification non expressément approuvée par Cellular Italia S.p.A. annulera l'autorisation d'utilisation de l'appareil. Bluetooth® est une marque appartenant à Bluetooth SIG, Inc. Pour d'ultérieures informations visiter le site web www.interphone.com