

PORTAVALIGIA SPECIFICO - SPECIFIC CASE HOLDER
 PORTE-VALISE SPECIFIQUE - SPEZIFISCHER KOFFER-TRÄGER
 PORTA-EQUIPAJE ESPECIFICO

PEUGEOT GEOPOLIS 2006

250cc

ISTRUZIONI DI MONTAGGIO - MOUNTING INSTRUCTIONS
 INSTRUCTIONS DE MONTAGE - BAUANLEITUNG - INSTRUCCIONES DE MONTAJE

1



SUPPORTO PIASTRA
 PLATE SUPPORT
 SUPPORT PLATINE
 PLATTEHALTERUNG
 SOPORTE PLETINA

Q.TY n.1

2



SUPPORTO
 SUPPORT
 SUPPORT
 HALTERUNG
 SOPORTE

Q.TY n.2(Dx-Sx)

3



VITE TE M6x45mm
 Flangiata Nera
 SCREW M6x45mm
 VIS M6x45mm
 SCHRAUBE M6x45mm
 TORNILLO M6x45mm

Q.TY n.2

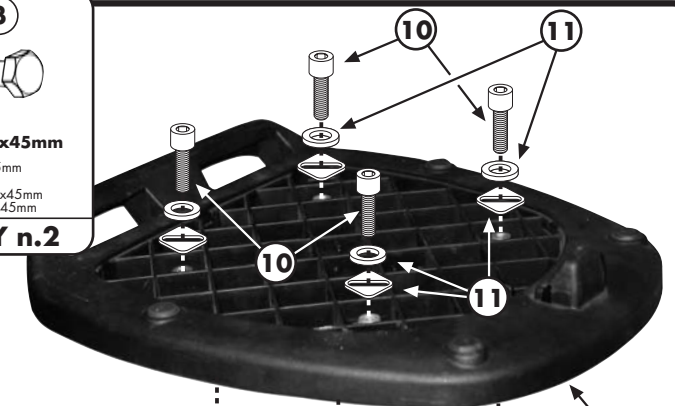

4



DISTANZIALE Ø14x14mm
 Foro Ø6,5mm, V274
 SPACER
 ENTRETÔISE
 DISTANZSTÜCK
 DISTANCIADOR

Q.TY n.2

5



RONDELLA Ø6x18mm
 WASHER Ø6x18mm
 RONDELLE Ø6x18mm
 SCHEIBE Ø6x18mm
 ARANDELA Ø6x18mm

Q.TY n.3

6



DADO A.B. M6
 BOLT M6
 ECROU M6
 MUTTER M6
 TUERCA M6

Q.TY n.3

7



DISTANZIALE 14x16mm
 Svasato V660
 SPACER
 ENTRETÔISE
 DISTANZSTÜCK
 DISTANCIADOR

Q.TY n.1

8



VITE TSCEI M6x45mm
 SCREW M6x45mm
 VIS M6x45mm
 SCHRAUBE M6x45mm
 TORNILLO M6x45mm

Q.TY n.1

9



VITE TSCEI M6x16mm
 SCREW M6x16mm
 VIS M6x16mm
 SCHRAUBE M6x16mm
 TORNILLO M6x16mm

Q.TY n.2

10



VITE TCEI M6x20mm
 SCREW M6x20mm
 VIS M6x20mm
 SCHRAUBE M6x20mm
 TORNILLO M6x20mm

Q.TY n.4

11

PARTICOLARI INCLUSI NEL KIT VITERIA DELLA PIASTRA
 COMPONENTS INCLUDED IN THE FITTING KIT OF THE PLATE
 PIÈCES INCLUES DANS LE KIT DE VIS DE LA PLATINE
 DIE EINZELNEN TEILE SIND BEI MONTAGEKIT DER PLATTE ENTHALTEN
 DESPIECES INCLUIDOS EN EL KIT DE ANCLAJES DE LA PARRILLA

Q.TY n.-

12

COMPONENTI ORIGINALI
 ORIGINAL PARTS
 PARTIES ORIGINALES
 ORIGINAL BAUTEILE
 COMPONENTES ORIGINALES

Q.TY n.-

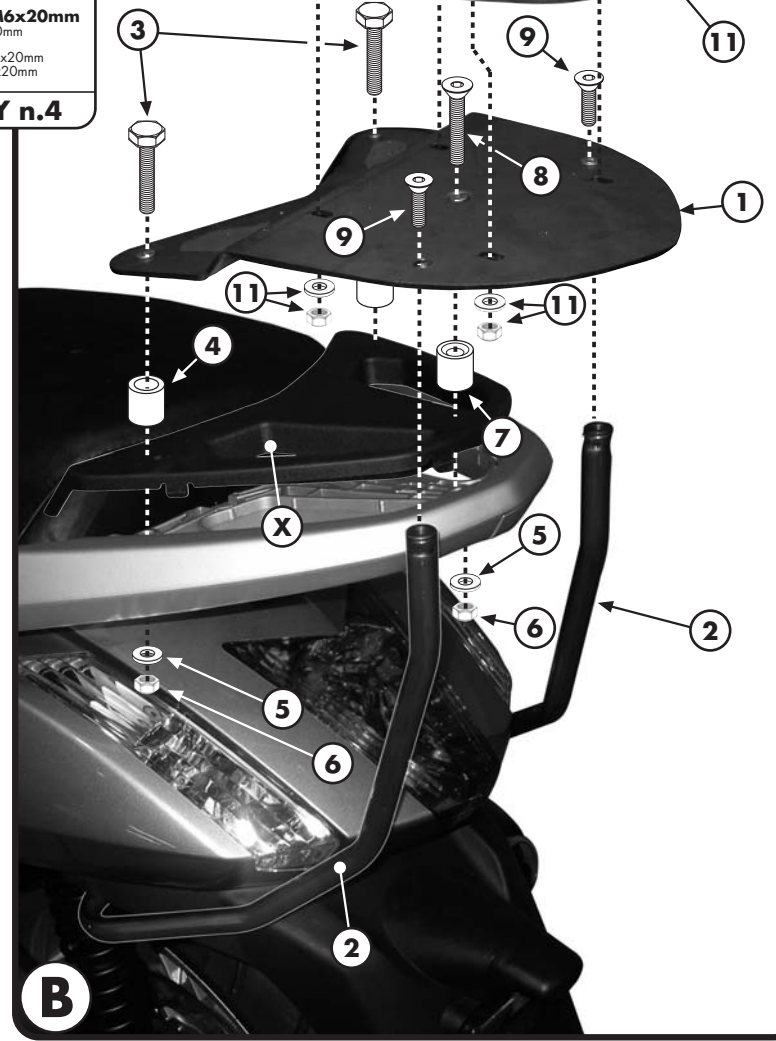
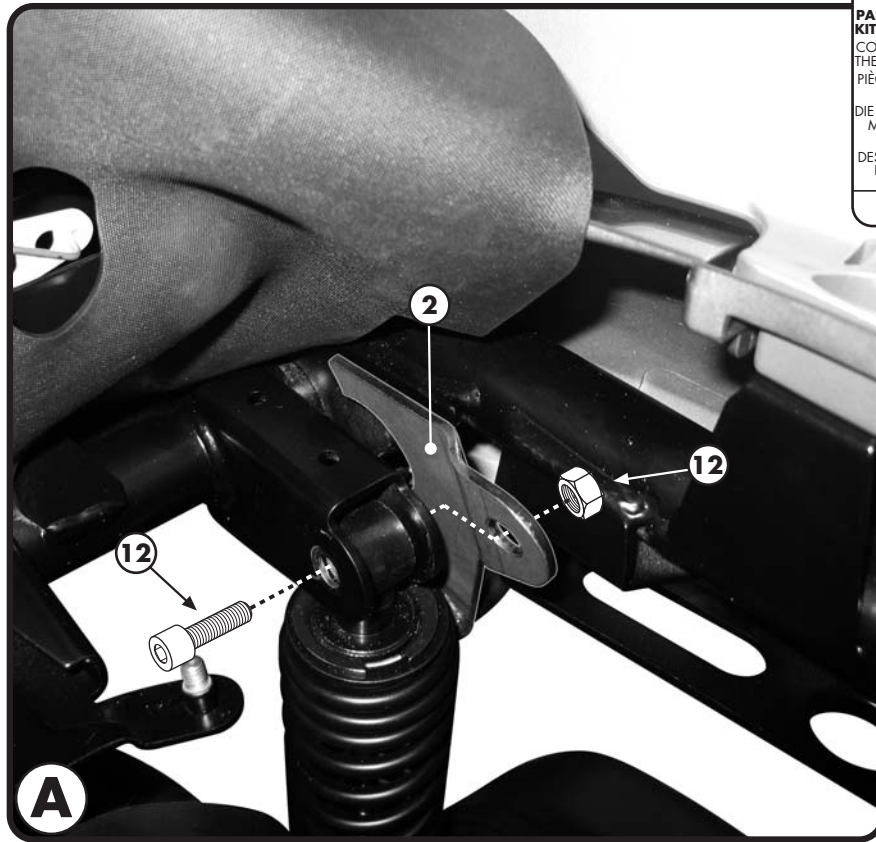

ATTENZIONE: PESO MASSIMO SOPPORTABILE 6Kg.

WARNING: MAX. LOADING 6Kg.(13lbs)

ATTENTION: CHARGE MAXIMALE 6Kg.

ACHTUNG: MAXIMALE BELASTUNG 6Kg.

¡ATENCIÓN! CARGA MÁXIMA AUTORIZADA 6Kg.

PORTAVALIGIA SPECIFICO - SPECIFIC CASE HOLDER
 PORTE-VALISE SPÉCIFIQUE - SPEZIFISCHER KOFFER-TRÄGER
 PORTA-EQUIPAJE ESPECÍFICO

PEUGEOT GEOPOLIS 2006 250cc

ISTRUZIONI DI MONTAGGIO - MOUNTING INSTRUCTIONS
 INSTRUCTIONS DE MONTAGE - BAUANLEITUNG - INSTRUCCIONES DE MONTAJE

I ISTRUZIONI DI MONTAGGIO

1. MONTARE I SUPPORTI N°2 COME INDICATO IN FOTOGRAFIA A; PER MONTARLI È NECESSARIO SMONTARE IL VANO SOTTOSELLA ED ALZARE LA GUAINA DI PROTEZIONE IN GOMMA, VEDI FOTOGRAFIA A;
2. PER FORARE IL CARTERINO IN PLASTICA, PARTICOLARE X FOTOGRAFIA B, BISOGNA PRIMA SEGNNARLO DAL BASSO PASSANDO DAI FORI POSTI NEL PORTAPACCHI ORIGINALE INTERESSATI NEL MONTAGGIO DELLA PIASTRA N°1 E POI FORARE FINO A RAGGIUNGERE IL DIAMETRO DI 14mm; PER ESSERE SICURI CHE I FORI SIANO CENTRATI CON QUELLI POSTI SUL PORTAPACCHI ORIGINALE È CONSIGLIABILE FORARE PRIMA CON UNA PUNTA DI DIAMETRO INFERIORE E, NEL CASO , APPORRE LE DOVUTE CORREZIONI;
3. PROCEDERE COL MONTAGGIO SUGGERITO IN FOTOGRAFIA B (LA PIASTRA PORTAVALIGIA NON È INCLUSA);
4. ULTIMARE IL MONTAGGIO CONTROLLANDO CHE TUTTE LE VITI SIANO SERRATE BENE.

GB MOUNTING INSTRUCTIONS

1. MOUNT THE SUPPORTS N° 2 AS SHOWN IN PICTURE A; IN ORDER TO FIT THEM IT IS NECESSARY TO UNDO THE SPACER UNDER THE SADDLE AND LIFT THE PROTECTIVE SHEATH, SEE PICTURE A;
2. FOR DRILLING THE PLASTIC COVER, PART X OF PICTURE B, FIRSTLY YOU NEED TO MARK IT FROM BELOW THROUGH THE HOLES OF THE ORIGINAL CARRIER FOR FIXING THE PLATE N° 1, AND THEN DRILL TILL YOU REACH A DIAMETER OF 14 MM; IN ORDER TO BE SURE THAT THE HOLES ARE CENTERED IT IS ADVISABLE TO DRILL WITH A SMALLER DRILL BIT AND THEN ADJUST THEM;
3. PROCEED WITH THE MOUNTING PROCEDURE SUGGESTED IN PICTURE B (THE CASE PLATE IS NOT INCLUDED);
4. LASTLY CHECK THAT ALL SCREWS HAVE BEEN TIGHTENED.

F INSTRUCTIONS DE MONTAGE

1. MONTER LES SUPPORTS N°2 COMME INDIQUE EN PHOTO A; POUR LES MONTER IL FAUT DEMONTER LE BAC SOUS-SELLE ET ENLEVER LA GAINE DE PROTECTION EN CAOUTCHOUC, VOIR PHOTO A ;
2. POUR PERCER LA PLATINE EN PLASTIQUE, PIECE X EN PHOTO B, IL EST NECESSAIRE DE MARQUER LES TROUS EN S'AJDANT DE CEUX PRÉSENTS SUR LA PLATINE SUPPORT TOP-CASE D'ORIGINE, ET CONCERNES PAR LE MONTAGE DE LA PIECE N.1 , PUIS PERCER JUSQU'À ATTEINDRE LE DIAMÈTRE DE 14 MM ; POUR ÊTRE SUR QUE LES TROUS SOIENT EN LIGNE AVEC CEUX DU SUPPORT TOP-CASE D'ORIGINE , IL EST CONSEILLE DE PERCER D'ABORD AVEC UN FORET PLUS PETIT ET ENSUITE FAIRE LES CORRECTIONS NECESSAIRES;
3. REALISER LE MONTAGE CONSEILLE EN PHOTO B (PLATINE TOP CASE NON INCLUSE);
4. TERMINER LE MONTAGE EN CONTROLANT LE BON SERRAGE DE TOUTES LES VIS.

D BAUANLEITUNG

1. MONTIEREN SIE DIE HALTERUNGEN NR. 2 WIE IM BILD A BESCHRIEBEN; ZUERST DEMONTIEREN SIE DAS FACH UNTER DER SITZBANK UND HEBEN SIE DEN GUMMISCHUTZ, BILD A;
2. UM DAS KUNSTSTOFFCOVER ZU BOHREN, TEIL X VOM BILD B, SOLLTEN SIE ES ZUERST VON UNTEN MARKIEREN, DURCH DIE LÖCHER DES ORIGINAL TRÄGERS FÜR DIE MONTAGE DER PLATTE NR. 1. DANN BOHREN SIE EIN LOCH BIS ZU EINEM DURCHMESSER VON 14 MM; FÜR DIE KORREKTE ZENTRIERUNG EMPFEHLEN WIR ZUERST EINE KLEINERE BOHRERSPITZE ZU VERWENDEN UND DANN EVENTUELL DIE LÖCHER ZU ERWEITERN;
3. GEHEN SIE MIT DER MONTAGE VOM BILD B WEITER (PLATTE NICHT VORHANDEN).
4. ZULETZT ÜBERPRÜFEN SIE, DASS ALLE SCHRAUBEN FESTGEZOGEN WURDEN.

ES

INSTRUCCIONES DE MONTAJE

1. MONTAR LOS SOPORTES No. 2 COMO INDICA LA FOTO A; PARA MONTARLOS ES NECESARIO DESMONTAR EL HUECO DE DEBAJO DEL ASIENTO Y LEVANTAR LA PROTECCION DE GOMA, HACE REFERENCIA A LA FOTOGRAFIA A;
2. PARA TALADRAR EL CARTER DE PLASTICO, QUE APARECE EN LA IMAGEN B, ES NECESARIO MARCARLO ANTES DESDE ABAJO PASANDO POR LOS AGUJEROS DEL PORTAEQUIPAJE ORIGINAL EN EL MONTAJE DE LA PARRILLA No 1 Y DESPUES PERFORAR HASTA OBTENER UN DIAMETRO DE 14 MM; PARA ASEGURARSE DE QUE LOS AGUJEROS ESTEN CENTRADOS RESPECTO A LOS DEL PORTAEQUIPAJE ORIGINAL, ACONSEJAMOS TALADRAR ANTES CON UNA PUNTA DE DIAMETRO INFERIOR Y, SI ES NECESARIO, CORREGIR.
3. PROCEDER CON EL ANCLAJE SUGERIDO EN LA IMAGEN B (PARRILLA PORTAMALETA NO INCLUIDA);
4. FINALIZAR EL MONTAJE ASEGURANDOSE DE QUE TODOS LOS TORNILLOS ESTEN BIEN APRETADOS.